

Beoordeling van de schokdemperslijtage,
zie 31 31 031.

Sedan, Coupé, Compact, touring, Z3-coupé:

Bagageruimtebekleding uitbouwen.

Cabrio:

De bouten voor de schokdemperbevestiging bevinden zich
achter de kunststof kappen in het opbergvak voor de
cabriokap.

Z3 roadster:

Bekleding voor opbergvak van de cabriokap uitbouwen.



Attentie!

Na de montage:

Correcte montage van aandrijf-as op achterasdifferentieel
controleren!

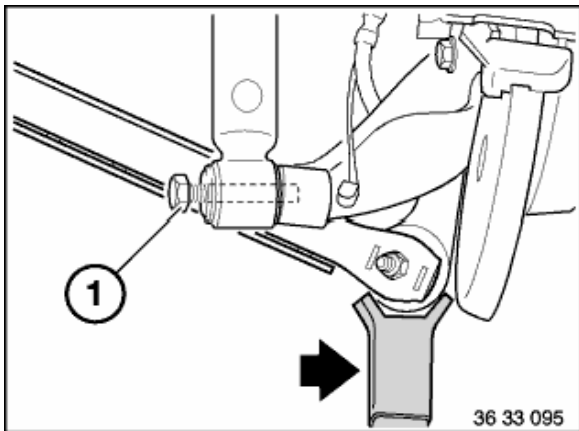

Krik de auto op, ondersteun de langsdraagarm en draai de bout
(1) los.

Opmerking

De schokdemper heeft de functie van een vangband. De
ondersteuning mag niet worden verwijderd en het voertuig
mag niet worden opgekrikt om beschadiging van de
aandrijf-as te voorkomen.

Montagerichtlijn:

De drukring op het rubberlager moet naar de boutkop zijn
gericht.

Aanhaalmoment 33 52 1AZ.

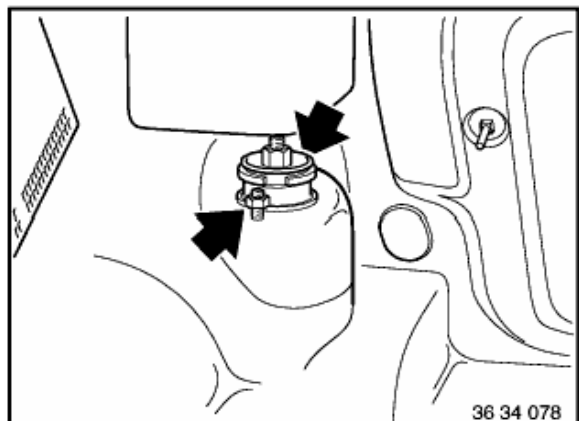

Trek de kap los.

Draai de moeren los. Verwijder zo nodig de versterkingsplaat.

Montagerichtlijn:

Monteer een nieuwe pakking tussen het steunlager en de
carrosserie. Vervang de zelfborgende moeren.

Als er een versterkingsplaat was ingebouwd, moet deze weer
opnieuw worden ingebouwd.

Aanhaalmoment 33 52 3AZ.

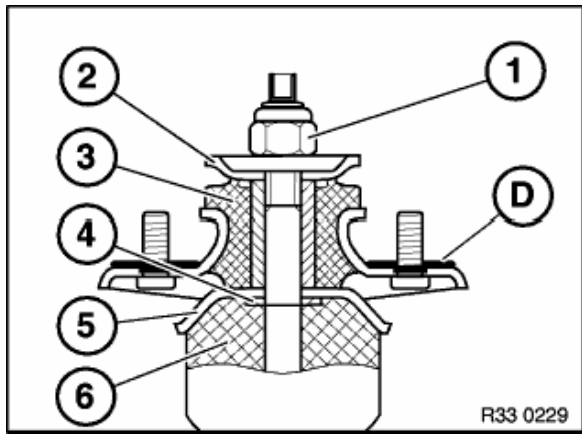

Overzicht steunlager:

1 = moer

Aanhaalmoment 33 52 2AZ.

2 = schotel

3 = steunlager

4 = drukring

5 = schotelring

6 = hulpveer

D = pakking

Z 3 roadster, Z 3 coupé:

Als het steunlager wordt vervangen, moet een rubberring (zie Onderdelencatalogus) in het midden op de onderzijde van de koppelingsschotel (2) en in het midden op de bovenzijde van het steunblok (5) worden geplakt.

Er moet op worden gelet dat deze exact in het midden wordt geplakt, zodat bij het vastzetten de rubberring niet tussen de binnenhuls van het steunlager (3) en de koppelingsschotel (2) of het steunblok (5) wordt ingeklemd.