

*Opmerking:*

Voor het uitbouwen van het oliecarter moet de voorasdrager zakken.

De voorwieluitlijning hoeft niet te worden gecontroleerd.

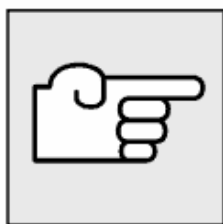

Bouw het luchtfilterhuis samen met luchtmassameter uit.

Verwijder de carterbeschermplaat.

Tap de motorolie af.

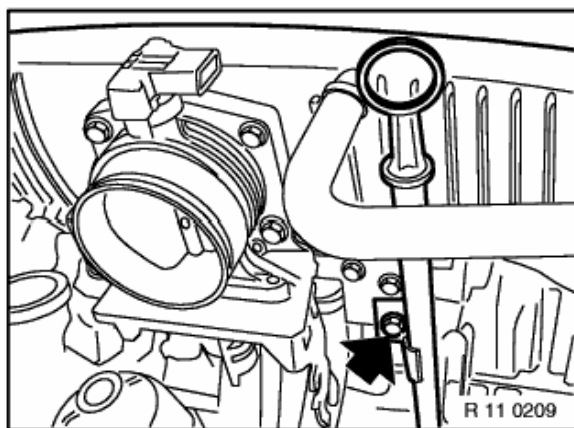

Maak de geleidebuis voor de oliepeilstaaf los.

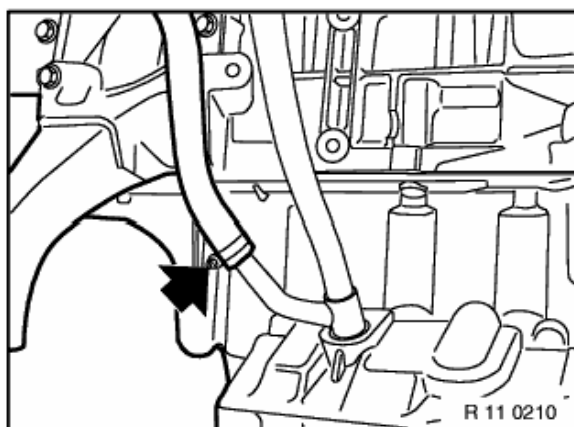

Maak de retourslang van de cycloonolieafscheider bij de geleidebuis voor de oliepeilstaaf los.

Bouw de geleidebuis voor de oliepeilstaaf naar boven toe uit.

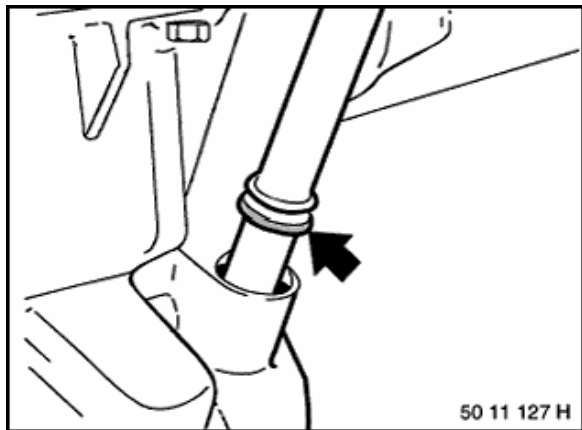

Montagerichtlijn:  
O-ring vervangen.

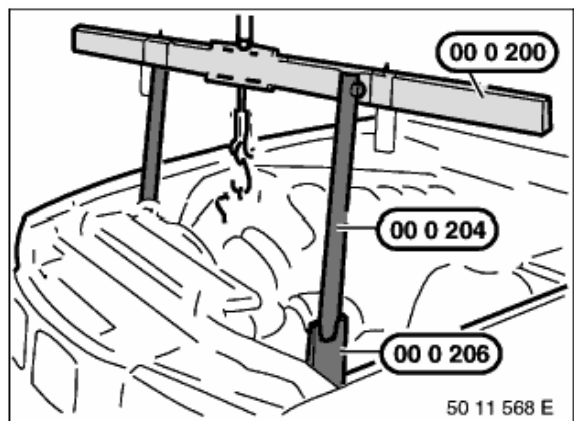

Monteer speciaal gereedschap 00 0 200 bestaande uit speciaal gereedschap 00 0 201/202/204/206.

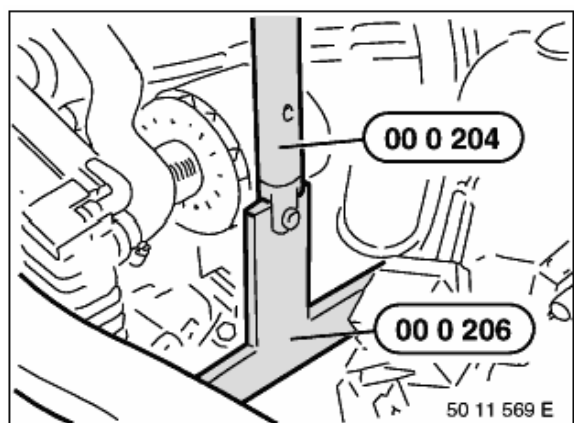

Clip de olieleidingen voor de stuurbekrachtiging bij de steun op de motordrager los en leg ze opzij.  
Plaats speciaal gereedschap 00 0 206 op de motorsteun.

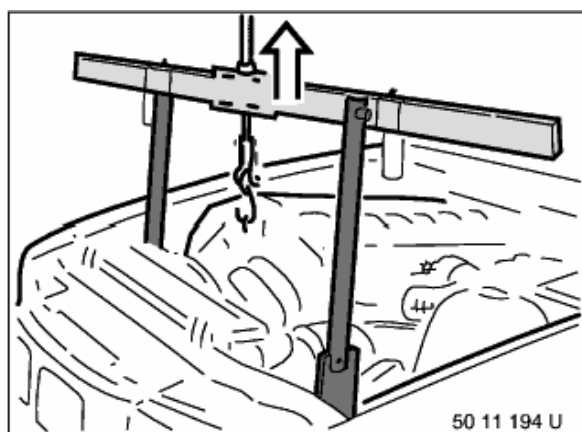

Krik de motor voorzichtig ca. 5 mm op.

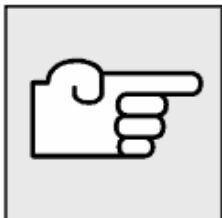

Maak de stuuras los van het stuurhuis.

Deze bewerking is beschreven onder reparatienummer "Stuuras (onderste) uit- en inbouwen".

Bouw de stuurbevestigingspomp uit (leidingen blijven aangesloten).

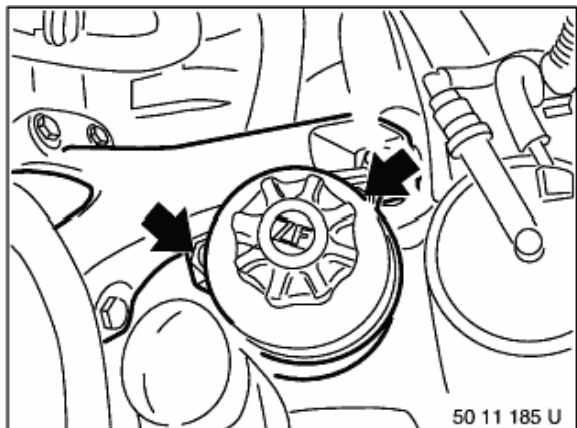

Stuurbevestigingsreservoir leegmaken en terzijde vastbinden (leidingen blijven aangesloten).

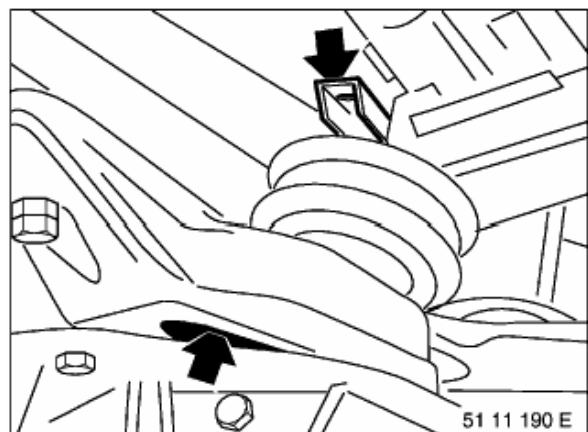

Maak de linker en rechter motorsteun aan de bovenzijde iets los en aan de onderzijde geheel los.

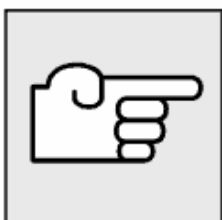

Maak de dwarsdraagarm links en rechts bij de motorsteun los. Maak de boutverbinding van de voorasdrager los en laat de voorasdrager zakken.

Deze werkzaamheden staan beschreven bij Voorasdrager vervangen.

*Opmerking:*

Het stuurhuis moet niet van de voorasdrager worden losgemaakt.

Automatische transmissie:

Maak de vloeistofleidingen los van het oliecarter.

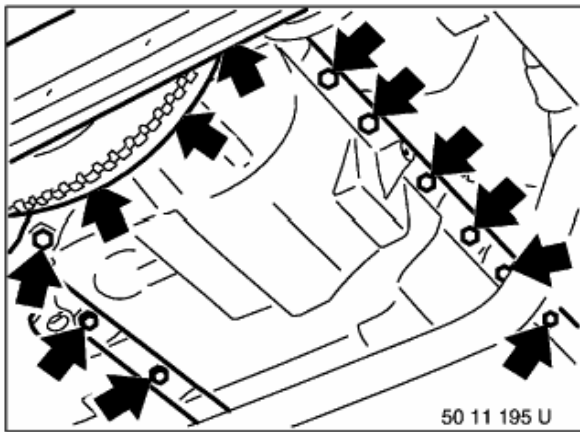

Draai de carterbouten aan versnellingsbakzijde en motorzijde los.

Laat het carter zakken en neem hem naar voren toe weg.

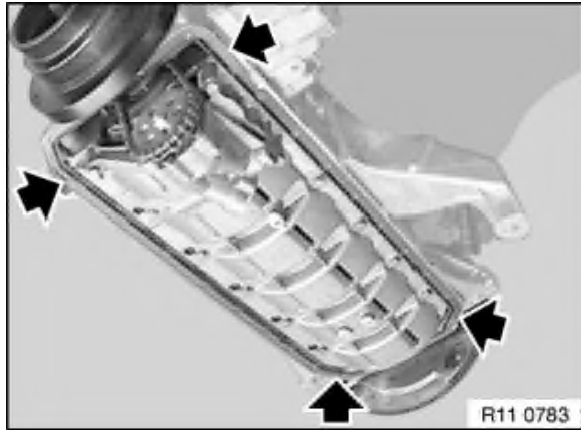

*Montagerichtlijn:*

Reinig de pakkingvlakken zodat de resten van de vloeibare pakking worden verwijderd.

Breng bij de pakkingvlakken met kit Drei Bond 1209 (levering via de BMW-onderdelendienst) een kitruips van ca. 3 mm breed en 2 mm hoog aan.

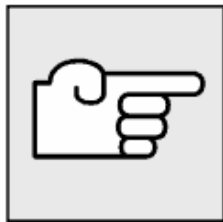

*Montagerichtlijn:*

1. Vernieuw de afdichtring
2. Oliecarter monteren
3. Breng alle bouten van het oliecarter aan
4. Draai de bouten aan de versnellingsbakzijde handvast
5. Draai de bouten aan de motorzijde vast en draai daarna
6. de bouten aan de versnellingsbakzijde pas vast