

Stuurwiel uitbouwen,  
zie 32 33 000.

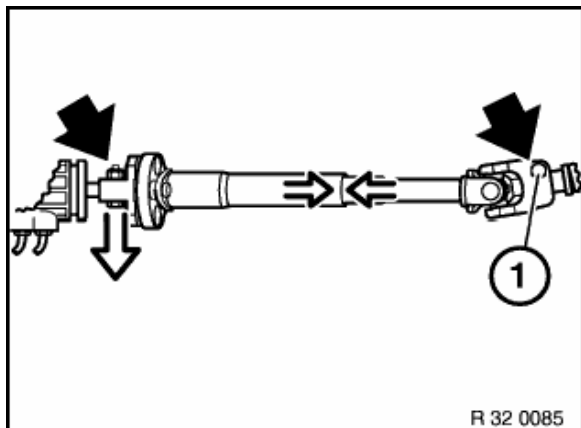

Stuuras zonder flexibele koppeling:

Stuuras van bovenaf gezien.

Draai de klembout op de stuuras (boven) en om het stuurhuis los.

Schuif de stuuras in elkaar en verwijder hem.

**Montagerichtlijn:**

Plaats het stuurhuis in de "rechtuitstand".

Bouw de stuuras in. De bout (1) aan de zijde van de motor moet loodrecht worden vastgedraaid. De sleuf in de onderste kruiskoppeling moet in lijn liggen met het merkteken op stuurhuis. Draai de bouten in de borggroef van de stuuras (boven) en in de tap van het stuurhuis.

Vervang de zelfborgende moeren.

Aanhaalmoment,

zie Technische gegevens 32 31 1AZ.

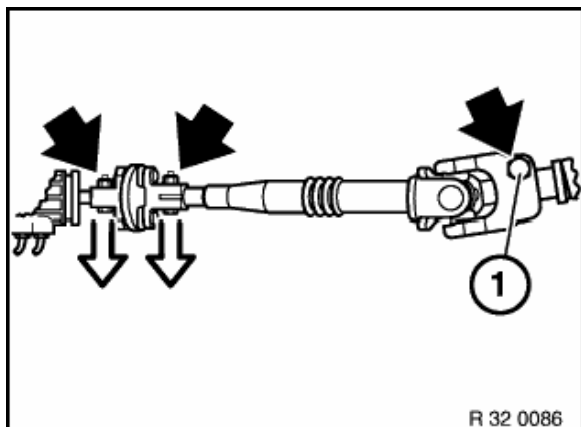

Stuuras met flexibele koppeling:

alle modellen behalve US-modellen:

Stuuras van bovenaf gezien.

Draai de klembouten op de kruiskoppeling en op de flexibele koppeling uit.

Schuif de flexibele koppeling naar beneden.

Trek de stuuras naar boven uit de flexibele koppeling en verwijder hem.

**Montagerichtlijn:**

Plaats het stuurhuis in de "rechtuitstand".

Bouw de stuuras in. De bout (1) aan de zijde van de motor moet loodrecht worden vastgedraaid. Breng de flexibele koppeling aan met de korte flens naar het stuurhuis gericht. De sleuf moet in lijn liggen met het merkteken op het stuurhuis.

Draai de bouten in de borggroef van de stuuras (boven) en in de tap van het stuurhuis.

Vervang de zelfborgende moeren.

Aanhaalmoment,

zie Technische gegevens 32 31 1AZ.

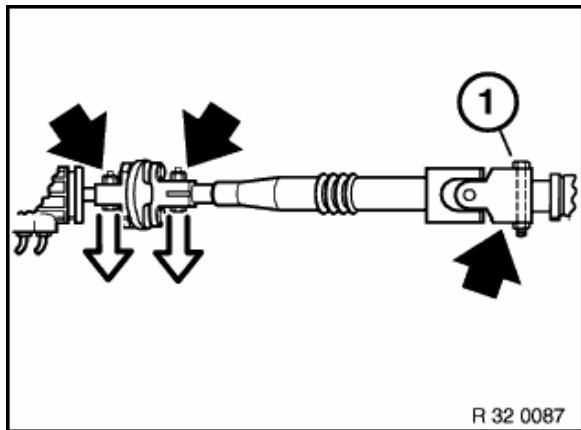

Stuuras met flexibele koppeling:  
US-modellen met 4-ribbelige buis:  
Stuuras van bovenaf gezien.

Draai de klembouten op de kruiskoppeling en op de flexibele koppeling uit.

Schuif de flexibele koppeling naar beneden.

Trek de stuuras naar boven uit de flexibele koppeling en verwijder hem.

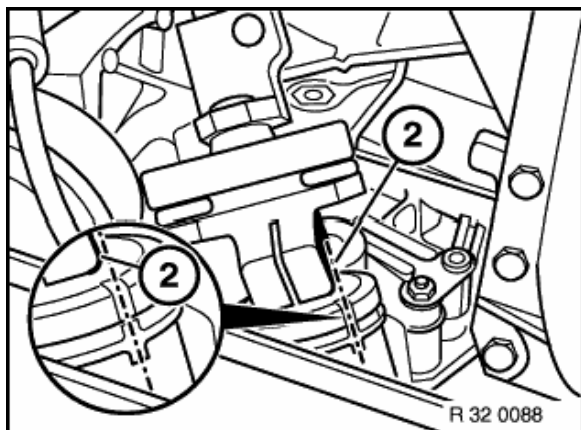

#### Montagerichtlijn:

Plaats het stuurhuis in de "rechtuitstand".

Bouw de stuuras in. De bout (1) moet horizontaal en aan de onderzijde worden gemonteerd.

Monteer de flexibele koppeling met de korte flens naar het stuurhuis gericht. De rechterzijde (2) van de flexibele koppeling (in de rijrichting gezien) moet in lijn liggen met het merkteken op het stuurhuis. De sleuf is dan loodrecht naar beneden gericht.

Draai de bouten in de borggroef van de stuuras (boven) en in de tap van het stuurhuis.

Vervang de zelfborgende moeren.

Aanhaalmoment,

zie Technische gegevens 32 31 1AZ.

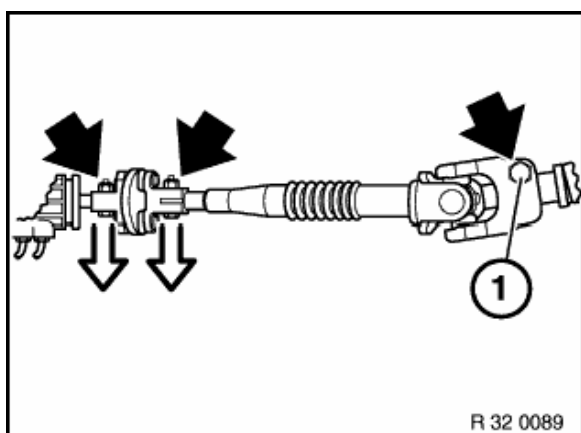

Stuuras met flexibele koppeling:

US-modellen met 8-ribbelige buis:

Stuuras van bovenaf gezien.

Draai de klembouten op de kruiskoppeling en op de flexibele koppeling uit.

Schuif de flexibele koppeling naar beneden.

Trek de stuuras naar boven uit de flexibele koppeling en verwijder hem.

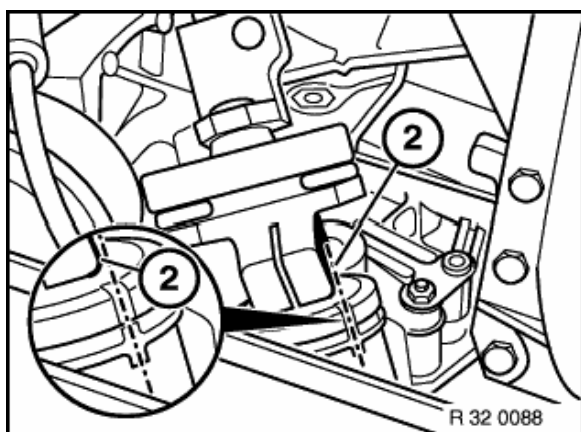

#### Montagerichtlijn:

Plaats het stuurhuis in de "rechtuitstand".

Bouw de stuuras in. De bout (1) aan de zijde van de motor moet loodrecht worden vastgedraaid.

Monteer de flexibele koppeling met de korte flens naar het stuurhuis gericht. De rechterzijde (2) van de flexibele koppeling (in de rijrichting gezien) moet in lijn liggen met het merkteken op het stuurhuis. De sleuf is dan loodrecht naar beneden gericht.

De rand in de onderste kruiskoppeling moet in lijn liggen met het merkteken op het stuurhuis.

Draai de bouten in de borggroef van de stuuras (boven) en in de tap van het stuurhuis.

Vervang de zelfborgende moeren.

Aanhaalmoment,  
zie Technische gegevens 32 31 1AZ.